

SPRZĘGŁA HYDRAULICZNE TYPU SH

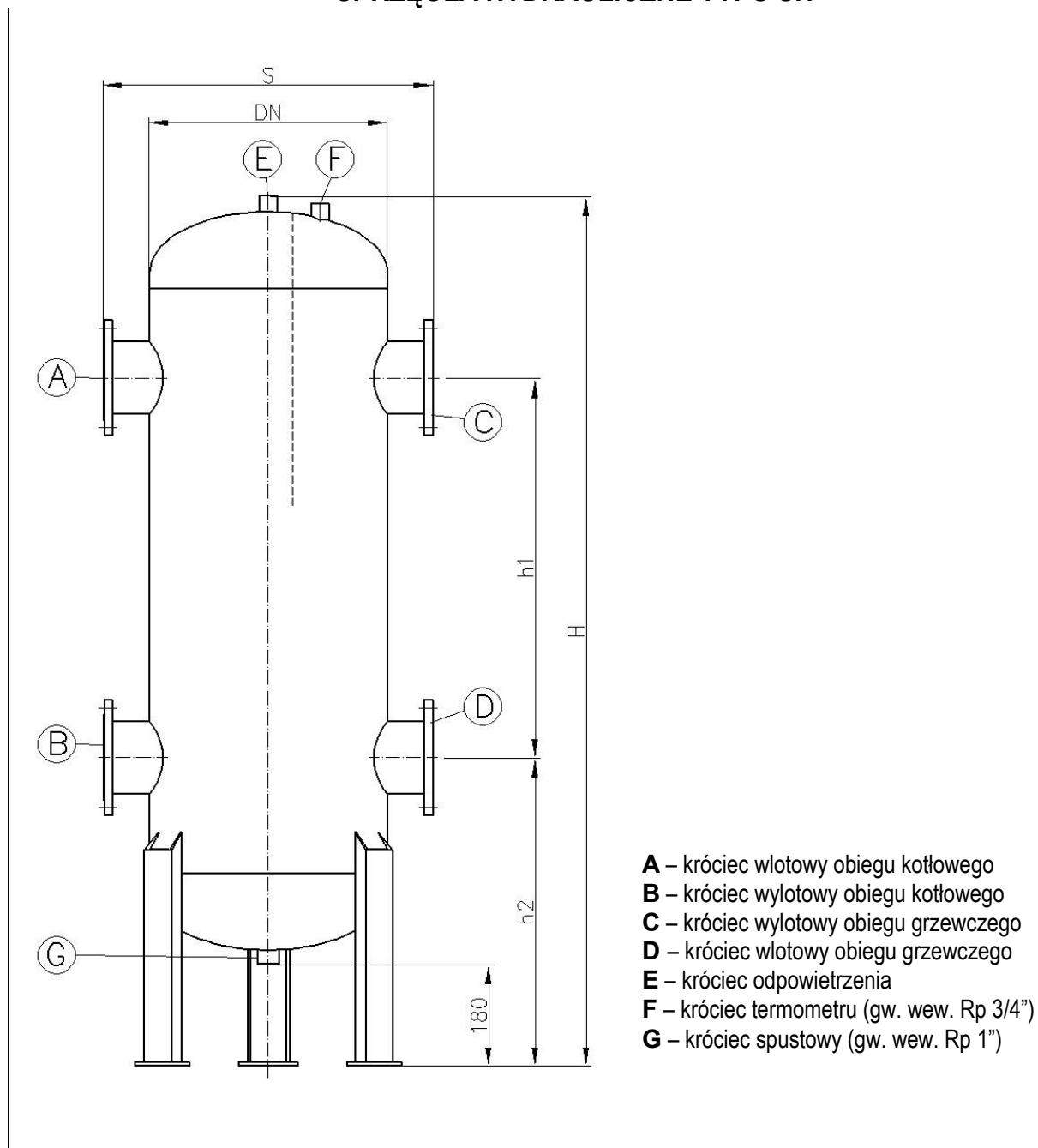

Sprzęgła hydrauliczne SP to zbiorniki stanowiące element węzła ciepłego. Przeznaczone są do rozdzielania obiegu kotłowego i grzewczego. Stosowane jest w układach średniej i dużej mocy, składających się z jednego lub wielu kotłów grzewczych.

Mogą one pracować przy parametrach:

Wyk. A - ciśnienie do 6 bar, temperatura do 100 °C

Wyk. B - ciśnienie do 16 bar, temperatura do 165 °C

Sprzęgła hydrauliczne produkujemy zgodnie z dyrektywą 97/23/WE, w oparciu o własną dokumentację konstrukcyjną zatwierdzoną przez UDT.

Wszystkie podstawowe elementy zbiornika wykonane są z materiałów atestowanych.

Zbiorniki zabezpieczamy antykorozyjnie od zewnątrz farbą podkładową. Istnieje też możliwość wykonania zbiornika ze stali kwasoodpornej lub w wersji ocynkowanej.

Wymiary produkowanych przez nas sprzęgół hydraulicznych SH podaje tabela:

Typ sprzęgła	Pojemn. [dm ³]	Średnica nominalna DN [mm]	Wysokość całkowita H [mm]	Wysokość h1 [mm]	Wysokość h2 [mm]	S [mm]	Króciec A, B, C, D [mm]	Króciec E [mm]	Masa [kg]
SH40/100	4,5	100	850	400	315	300	40	Rp1/2"	17
SH50/100	4,5	100	850	400	315	300	50		19
SH50/150	15	150	1120	550	375	350	50		30
SH65/150	15	150	1120	550	375	350	65		32
SH80/200	40	200	1355	700	420	420	80		44
SH100/200	40	200	1355	700	420	420	100		47
SH80/250	64	250	1430	700	455	480	80		48
SH100/250	64	250	1430	700	455	480	100		51
SH125/250	64	250	1430	700	455	480	125		57
SH100/300	127	300	1855	1000	520	520	100		80
SH125/300	127	300	1855	1000	520	520	125		88
SH150/300	127	300	1855	1000	520	520	150		104
SH150/400	241	400	2300	1400	540	625	150	Rp3/4"	140
SH200/400	241	400	2300	1400	540	625	200		151
SH200/500	490	500	2750	1600	665	730	200		200
SH250/500	490	500	2750	1600	665	730	250		216
SH250/600	786	600	3145	1800	765	830	250		360
SH300/600	786	600	3145	1800	765	830	300		375
SH300/800	1632	800	3645	2100	865	1030	300		390
SH350/800	1632	800	3645	2100	865	1030	350		460
SH400/800	1632	800	3645	2100	865	1030	400		540
SH400/900	2278	900	4055	2200	1000	1130	400		435
SH450/900	2278	900	4015	2200	1000	1130	450		776
SH450/1000	3074	1000	4345	2400	1060	1240	450		1150
SH500/1000	3074	1000	4345	2400	1060	1240	500	1220	

Wymiary, rozmieszczenie oraz ilości króćców przyłączeniowych mogą zostać zmienione zgodnie z indywidualnymi wymaganiami Zamawiającego

Zamówienia należy składać podając dobrany z tabeli typ sprzęgła, oraz w zależności od ciśnienia i temperatury wykonanie np. „**Sprzęgło hydrauliczne SH250/600-A**”